

キャタピラー

| 適用範囲 | | モデル名 | 329D L | 324E | 324E L | 329E | 329E L | |
|--------------------------|---|----------------------------------|---|---|---|---|---|----------------------------------|
| | | 適用号機 | TAY10001 | JCZ10001 | KTE10001 | PTY10001 | RDY10001 | |
| 区分 | 検査箇所 | 検査項目(条件) | 単位 | 検査基準値 | | | | |
| ディーゼルエンジン | エンジン本体 | エンジン回転速度 | | | | | | |
| | | ハイアイドルリング | rpm | 1980±50 | 1699±50 | 1699±50 | 1600±50 | 1600±50 |
| | | ローアイドルリング (冷却水温) (作動油温) | rpm (°C) (°C) | 950±50 55±5 | 900±50 55±5 | 900±50 55±5 | 900±50 55±5 | 900±50 55±5 |
| | 弁隙間 吸気弁隙間 排気弁隙間 [測定条件] | mm mm | 0.38 0.64 | 設定ナシ (オートアジャスタ) | 設定ナシ (オートアジャスタ) | 設定ナシ (オートアジャスタ) | 設定ナシ (オートアジャスタ) | |
| 圧縮圧力 (冷却水温) (回転速度) | kgf/cm ² MPa (°C) (rpm) | 30 2.9 50 300 | 設定ナシ (コモンレール) | 設定ナシ (コモンレール) | 設定ナシ (コモンレール) | 設定ナシ (コモンレール) | | |
| | 燃料装置 | 噴射ノズルの燃料噴射開始圧力 | kgf/cm ² MPa | 作動圧力(61~286kgf)の約6倍 | 設定ナシ (コモンレール) | 設定ナシ (コモンレール) | 設定ナシ (コモンレール) | 設定ナシ (コモンレール) |
| 冷却装置 | ファン駆動ベルトの張り | mm | 4.2~6.3 オルタネータ プリー間 | 設定ナシ (オート テンション ナ) | 設定ナシ (オート テンション ナ) | 設定ナシ (オート テンション ナ) | 設定ナシ (オート テンション ナ) | |
| | 測定位置・条件 (kgとNの両方で 表記) | kg N | 押し付け力 10kgf 98N | | | | | |
| 走行性能 | 最高速度 | 秒 | 21.5 エンジンハイ アイドル 走行モータ 3回空転 | 19.5 エンジンハイ アイドル 走行モータ 3回空転 | 20.6 エンジンハイ アイドル 走行モータ 3回空転 | 20.0 エンジンハイ アイドル 走行モータ 3回空転 | 22.2 エンジンハイ アイドル 走行モータ 3回空転 | |
| | 測定方法・条件 | | | | | | | |
| 走行装置 | 履(クローラベルト) | 張り(たわみ量) | mm | - | - | - | - | |
| | | 測定方法・条件 (図面番号表示) | | | | | | |
| | 鉄シユール | 張り(たわみ量) | mm | 40~55 アイドラ キャリア間 図NO.12 | 40~55 アイドラ キャリア間 図NO.12 | 40~55 アイドラ キャリア間 図NO.12 | 40~55 アイドラ キャリア間 図NO.12 | 40~55 アイドラ キャリア間 図NO.12 |
| | | 測定方法・条件 | | | | | | |
| リンクピッチの伸び | mm | 813 | 760 | 760 | 813 | 865 | | |
| | 測定方法・条件 | | 4リンクピッチ | 4リンクピッチ | 4リンクピッチ | 4リンクピッチ | | |
| 覆板取付けボルト 締付けトルク | Kgf・m N・m | 41.0±7.1 その後 120°±5° 回転 | 41.0±7.1 その後 120°±5° 回転 | 41.0±7.1 その後 120°±5° 回転 | 41.0±7.1 その後 120°±5° 回転 | 41.0±7.1 その後 120°±5° 回転 | | |
| | 測定方法・条件 | | | | | | | |

| 336D | 336E L | 336E | 336E L | | | | |
|---|---|---|---|--|--|--|--|
| JER10001 | NLS10001 | CMR10001 | TEG10001 | | | | |
| 検査基準値 | | | | | | | |
| 1980±50 800±50 55±5 | 1980±50 800±50 55±5 | 1600±50 950±50 55±5 | 1600±50 950±50 55±5 | | | | |
| 0.38 0.64 (冷態時) | 0.38 0.64 (冷態時) | 0.38 0.64 (冷態時) | 0.38 0.64 (冷態時) | | | | |
| 設定ナシ (コモンレール) | 設定ナシ (コモンレール) | 設定ナシ (コモンレール) | 設定ナシ (コモンレール) | | | | |
| 作動圧力(61~286kgf)の約6倍 | 作動圧力(61~286kgf)の約6倍 | 設定ナシ (コモンレール) | 設定ナシ (コモンレール) | | | | |
| 4.2~6.3 オルタネータ プリー間 押し付け力 10kgf 98N | 4.2~6.3 オルタネータ プリー間 押し付け力 10kgf 98N | 設定ナシ (オート テンション ナ) | 設定ナシ (オート テンション ナ) | | | | |
| 22.5 エンジンハイ アイドル 走行モータ 3回空転 | 24.5 エンジンハイ アイドル 走行モータ 3回空転 | 22.5 エンジンハイ アイドル 走行モータ 3回空転 | 24.5 エンジンハイ アイドル 走行モータ 3回空転 | | | | |
| - | - | - | - | | | | |
| 40~55 アイドラ キャリア間 図NO.12 | 40~55 アイドラ キャリア間 図NO.12 | 40~55 アイドラ キャリア間 図NO.12 | 40~55 アイドラ キャリア間 図NO.12 | | | | |
| 865 | 865 | 865 | 865 | | | | |
| 4リンクピッチ | 4リンクピッチ | 4リンクピッチ | 4リンクピッチ | | | | |
| 61.0±7.1 その後 120°±5° 回転 | 61.0±7.1 その後 120°±5° 回転 | 61.2±7.1 その後 120°±5° 回転 | 61.2±7.1 その後 120°±5° 回転 | | | | |

キャタピラー

| 適用範囲 | | モデル名 | 329D L | 324E | 324E L | 329E | 329E L | |
|----------------------------|--|--|------------------------------|---------------------------------|---------------------------------|---------------------------------|---------------------------------|---------------------------------|
| | | 適用号機 | TAY10001 | JCZ10001 | KTE10001 | PTY10001 | RDY10001 | |
| 区分 | 検査箇所 | 検査項目(条件) | 単位 | 検査基準値 | | | | |
| 作業 | 作業機 自然降下 | バケット先端位置 (測定時間) (作動油温) 作業装置姿勢 (図面番号表示) | mm (分) (°C) | 設定ナシ | 設定ナシ | 設定ナシ | 設定ナシ | 設定ナシ |
| | シリンダー 自然伸縮 | ブームシリンダー | mm | 24 | 24 | 24 | 24 | 24 |
| | | アームシリンダー | mm | 25 | 25 | 25 | 25 | 25 |
| | | バケットシリンダー | mm | 25 | 25 | 25 | 25 | 25 |
| | | ブレードシリンダー | mm | 25 | 25 | 25 | 25 | 25 |
| | (測定時間) (作動油温) 作業装置姿勢 (図面番号表示) バケット荷重 | (分) (°C) kg | 5 55±5 図 NO. 6~7 空荷 | 5 55±5 図 NO. 6~7 空荷 | 5 55±5 図 NO. 6~7 空荷 | 5 55±5 図 NO. 6~7 空荷 | 5 55±5 図 NO. 6~7 空荷 | |
| 装 置 | 作業機速度 | ブーム伸ばし | 秒 | 3.5±0.5 | 3.6±0.5 | 3.6±0.5 | 3.8±0.5 | 3.8±0.5 |
| | | 縮め | 秒 | 2.4±0.5 | 2.2±0.5 | 2.2±0.5 | 2.2±0.5 | 2.2±0.5 |
| | 作業装置姿勢 (図面番号表示) | アームシリンダー伸ばし | 秒 | 図 NO. 9 3.0±0.5 | 図 NO. 9 3.2±0.5 | 図 NO. 9 3.2±0.5 | 図 NO. 9 3.1±0.5 | 図 NO. 9 3.1±0.5 |
| | | 縮め | 秒 | 2.6±0.5 | 2.8±0.5 | 2.8±0.5 | 2.8±0.5 | 2.8±0.5 |
| | バケットシリンダー伸ばし | 縮め | 秒 | 図 NO. 10 3.9±0.5 | 図 NO. 10 4.7±0.5 | 図 NO. 10 4.7±0.5 | 図 NO. 10 4.6±0.5 | 図 NO. 10 4.6±0.5 |
| | | 性能測定条件 (作動油温) 性能測定条件 (荷重・設定モード等) | (°C) | 図 NO. 11 55±5 空荷、 ハイトル | 図 NO. 11 55±5 空荷、 ハイトル | 図 NO. 11 55±5 空荷、 ハイトル | 図 NO. 11 55±5 空荷、 ハイトル | 図 NO. 11 55±5 空荷、 ハイトル |
| 油圧装置 | 油圧回路図 設定圧力 | 主回路設定圧力 | kgf/cm ² | 357±5 | 357±5 | 357±5 | 357±5 | 357±5 |
| | | 性能測定条件 (設定モード等) | MPa | 35.0±0.5 ハイトル | 35.0±0.5 ハイトル | 35.0±0.5 ハイトル | 35.0±0.5 ハイトル | 35.0±0.5 ハイトル |
| 動 力 伝 達 装 置 | 旋回ベアリング 取付けボルト の締付け | アウターレース取付け ボルトの締付けトルク | kgf・m | 91.8±10.2 | 91.8±10.2 | 91.8±10.2 | 91.8±10.2 | 91.8±10.2 |
| | | | N・m | 900±100 | 900±100 | 900±100 | 900±100 | 900±100 |
| | | インナーレース取付け ボルトの締付けトルク | kgf・m | 91.8±10.2 | 91.8±10.2 | 91.8±10.2 | 91.8±10.2 | 91.8±10.2 |
| | | | N・m | 900±100 | 900±100 | 900±100 | 900±100 | 900±100 |
| 旋回減速機取 付けボルトの 締付け | 油圧モーター取付けボ ルトの締付けトルク | | kgf・m | 24.5±4.1 | 24.5±4.1 | 24.5±4.1 | 24.5±4.1 | 24.5±4.1 |
| | | | N・m | 240±40 | 240±40 | 240±40 | 240±40 | 240±40 |
| | 旋回減速機取付けボ ルトの締付けトルク | kgf・m | 91.8±10.2 | 91.8±10.2 | 91.8±10.2 | 91.8±10.2 | 91.8±10.2 | |
| | | N・m | 900±100 | 900±100 | 900±100 | 900±100 | 900±100 | |

| 336D | 336DL | 336E | 336EL | | | | |
|---------------------------------|---------------------------------|---------------------------------|---------------------------------|--|--|--|--|
| JER10001 | NLS10001 | CMR10001 | TEG10001 | | | | |
| 検査基準値 | | | | | | | |
| 設定ナシ | 設定ナシ | 設定ナシ | 設定ナシ | | | | |
| 24 25 25 | 24 25 25 | 24 25 25 | 24 25 25 | | | | |
| 5 55±5 | 5 55±5 | 5 55±5 | 5 55±5 | | | | |
| 図 NO. 6~7 空荷 | 図 NO. 6~7 空荷 | 図 NO. 6~7 空荷 | 図 NO. 6~7 空荷 | | | | |
| 3.8±0.5 2.6±0.5 | 3.8±0.5 2.6±0.5 | 4.3±0.5 2.4±0.5 | 4.3±0.5 2.4±0.5 | | | | |
| 図 NO. 9 3.4±0.5 2.8±0.5 | 図 NO. 9 3.4±0.5 2.8±0.5 | 図 NO. 9 3.5±0.5 3.1±0.5 | 図 NO. 9 3.5±0.5 3.1±0.5 | | | | |
| 図 NO. 10 4.4±0.5 2.5±0.5 | 図 NO. 10 4.4±0.5 2.5±0.5 | 図 NO. 10 4.8±0.5 2.5±0.5 | 図 NO. 10 4.8±0.5 2.5±0.5 | | | | |
| 図 NO. 11 55±5 空荷、 ハイトル | 図 NO. 11 55±5 空荷、 ハイトル | 図 NO. 11 55±5 空荷、 ハイトル | 図 NO. 11 55±5 空荷、 ハイトル | | | | |
| 357±5 | 357±5 | 357±5 | 357±5 | | | | |
| 35.0±0.5 ハイトル | 35.0±0.5 ハイトル | 35.0±0.5 ハイトル | 35.0±0.5 ハイトル | | | | |
| 91.8±10.2 900±100 | 91.8±10.2 900±100 | 91.8±10.2 900±100 | 91.8±10.2 900±100 | | | | |
| 91.8±10.2 900±100 | 91.8±10.2 900±100 | 91.8±10.2 900±100 | 91.8±10.2 900±100 | | | | |
| 24.5±4.1 240±40 | 24.5±4.1 240±40 | 24.5±4.1 240±40 | 24.5±4.1 240±40 | | | | |
| 91.8±10.2 900±100 | 91.8±10.2 900±100 | 91.8±10.2 900±100 | 91.8±10.2 900±100 | | | | |

キャタピラー

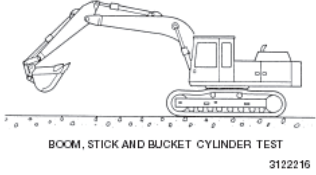
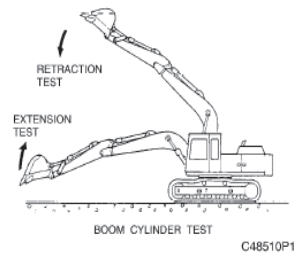
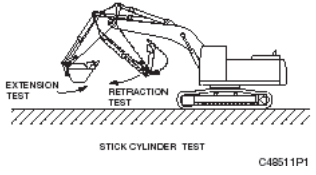
| 307D～325D (L) | 図 NO |
|---|---|
| シリンダ自然伸縮 | 図 NO. 6 |
| <p>測定条件</p> <ol style="list-style-type: none"> 1. 機体を平坦地におき図のようにする。 2. バケツは空にする。 3. エンジンを停止する。 <p>測定要領</p> <p>ブームシリンダ、スティックシリンダ、バケツシリンダ自然降下</p> <ol style="list-style-type: none"> 1. エンジンを始動する。 2. バケツシリンダを伸びエンドにする。 3. スティックシリンダを縮みから70mm 伸ばす。 4. スティック先端ピンをブームフットピンと地上から同じ高さにする。エンジンを停止する。 5. 5分間のロッド移動量を測定する。 |  |
| 作業機速度(ブームシリンダ) | 図 NO. 7 |
| <p>測定要領</p> <p>バケツシリンダ縮みエンド、スティックシリンダ縮みエンドにして</p> <p>伸び試験……バケツ接地状態からブームシリンダ伸びエンド迄の作動時間を測定する。</p> <p>縮み試験……ブームシリンダ伸びエンドからバケツ接地迄の作動時間を測定する。</p> |  |
| 作業機速度 (アームシリンダ) | 図 NO. 8 |
| <p>測定要領</p> <p>ブームの上面を平行に保つ。バケツシリンダ伸びエンドにして</p> <p>伸び試験……スティックシリンダ縮みエンドから伸びエンド迄の作動時間を測定する。</p> <p>縮み試験……スティックシリンダ伸びエンドから縮みエンド迄の作動時間を測定する。</p> |  |

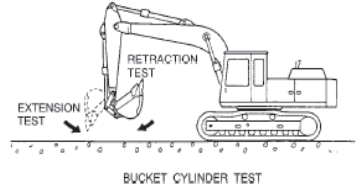
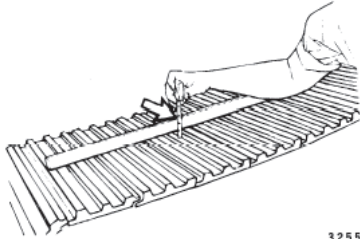
| 307D～325D (L) | 図 NO |
|---|---|
| 作業機速度(バケツシリンダ) | 図 NO. 9 |
| <p>測定要領</p> <p>ブームの上面を地面に平行にし、スティックを垂直に立てる。</p> <p>伸び試験……バケツシリンダ縮みエンドから伸びエンド迄の作動時間を測定する。</p> <p>縮み試験……バケツシリンダ伸びエンドから縮みエンド迄の作動時間を測定する。</p> |  |
| 履帯張り | 図 NO. 10 |
| <ol style="list-style-type: none"> 1. アイドラからキャリアローラまで届く角材をトラックの上に置くこと。 2. トラックシュー上面と角材下面の最大たるみ量が 40～50mmあればトラックは正しく調整されている。尚、張り調整時はトラック周りに付着している土砂などを取り除いてから実施すること。 |  |