

社団法人 建設荷役車両安全技術協会 考案賞

H17 金賞	考案の名称	フォークリフトリアークスルベルクランクの ニードルベアリング抜き取り工具	支部名	新潟県支部
			会員名	関越小松フォークリフト(株)

考案の動機

フォークリフトリアークスルベルクランクのニードルベアリング部は中心部の内径がベアリング外径より狭く、ベアリング摩耗、破損の場合、図のような、状態でアウターレースが残り内側から叩いてもインナーレースが薄く弱いため叩いた部分だけが破損し抜き取れない場合がある。
通常、小径グラインダーでの削り落とし、またはガス切断で外しているが、その場合、ベアリング部ボス内径を傷つけることがある。

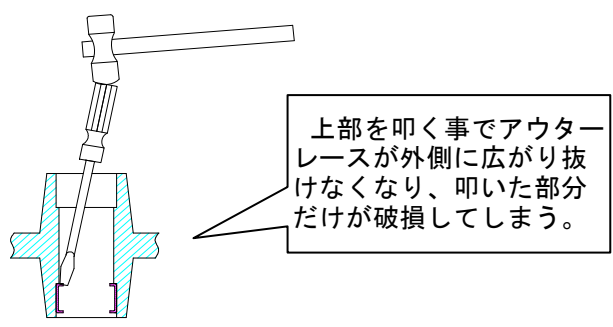

アウターレースが残った状態

考案の内容

ベルクランクの位置

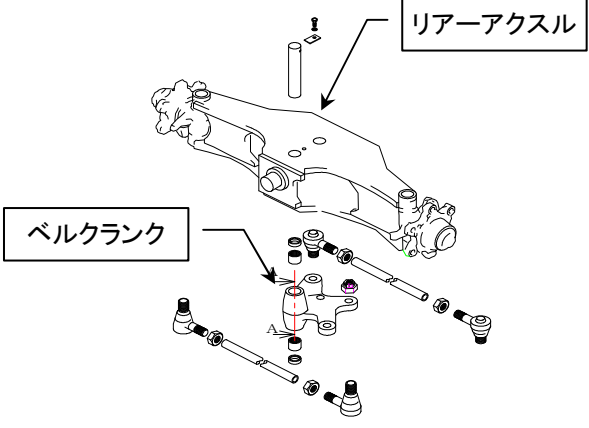

考案工具



使用方法

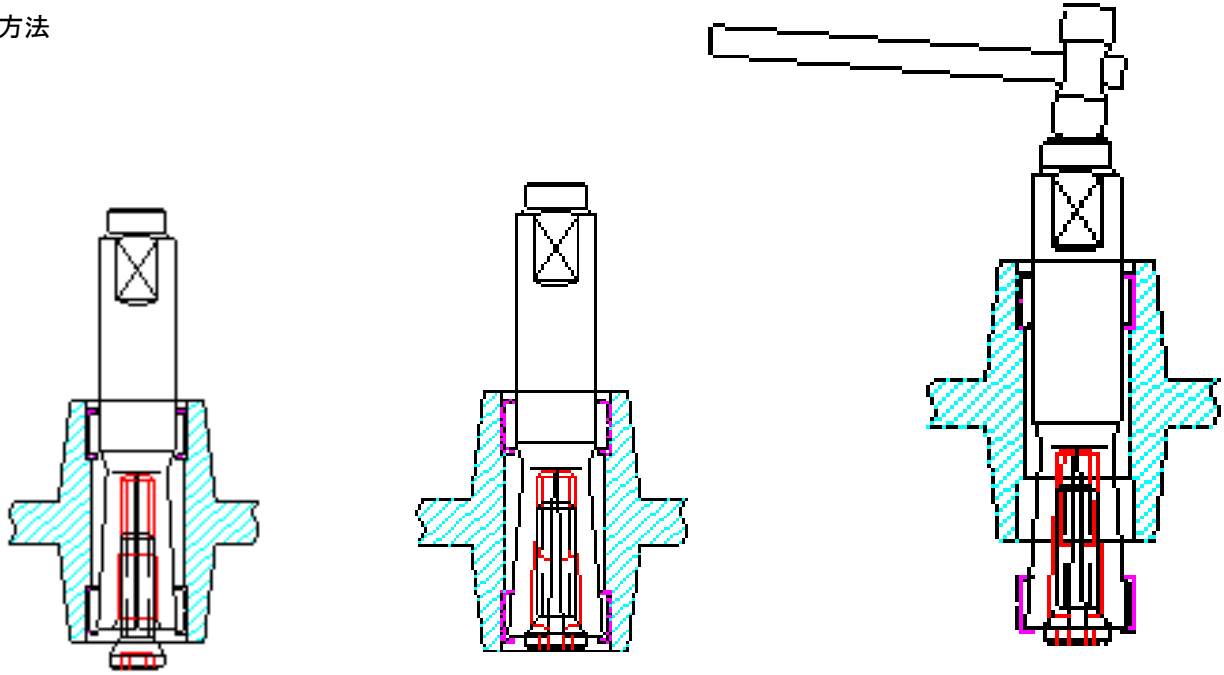

- ① ベアリングのニードルとガイドを取り去り工具を図の位置にセットする。
- ② キャップスクリューをねじ込むとスリットが広がり工具外側がアウターレース下部に引っ掛かる。
- ③ ハンマーで叩く。ベアリング下部を叩く事でアウターレースが内側に縮むため容易に抜き取る事ができる。